

La terna compatta 4x4 che ha raggiunto l'obiettivo di essere una macchina che può intervenire come sked loader e insieme come miniescavatore ma che supera i limiti del singolo skid e del singolo miniescavatore.

In versione pala o terna, essa rappresenta l'unica soluzione che risponde alla filosofia Venieri in materia di macchine compatte: un prodotto unico, superiore in termini di produttività, efficienza, flessibilità e con bassi costi di manutenzione.

L'unico porta utensili in grado di risolvere tutte le problematiche degli ambienti stretti e dimensioni ridotte in:

MOVIMENTO TERRA: scavare, sterrare, rompere, riempire, livellare, ecc.

EDILIZIA: trasportare materiali, aprire trincee, posare letti drenanti, ricoprire, livellare, ecc.

STRADE E CONDUTTURE: rimozione del manto stradale, distribuzione dei materiali stabilizzanti, apertura e chiusura di canali per cavi e tubazioni, ecc.

ENTI PUBBLICI e AREE VERDI: decespugliare, piantare alberi, sgomberare aree innevate, spargere agenti antigelo, pulire manti stradali, ecc.

Agilità e rapidità di spostamento, la globale possibilità di affrontare ogni sorta di lavoro pubblico, una velocità di trasferimento, un dimensionamento particolarmente compatto e raggi di sterzata senza uguali Vi permettono di lavorare senza disturbare il mondo che vi circonda e rendono la **VF 1.33** la soluzione indispensabile ed economica per qualsiasi lavoro pubblico.



Venieri
1.33B

mini-tractopelle et chargeuse
à 4 roues directrices

"Vogliamo offrire un prodotto unico,
superiore in termini di produttività,
efficienza, flessibilità
e con bassi costi di manutenzione".



100%
IMPRESA
ITALIANA
A TUTELA DEL



"Vogliamo offrire un prodotto unico, superiore in termini di produttività,
efficienza, flessibilità e con bassi costi di manutenzione".

VF Venieri s.p.a.

Via Piratello, 106 - 48022 LUGO (RA) ITALIA
Tel. +39 0545 904411 Fax +39 0545 30389

SERVIZIO RICAMBI
Tel. +39 0545 904429 Fax +39 0545 24555

www.vf-venieri.com

L'utilizzo dei migliori materiali e componenti disponibili sul mercato, l'utilizzo solo di trasmissioni "Heavy duty", la scelta di rinunciare totalmente all'elettronica unito ad un assemblaggio delle macchine effettuato da personale altamente specializzato, ci da la forza di confermare ciò che i nostri clienti già affermano: una Terna **Venieri** è un prodotto di qualità che può essere sostituito solo da un'altra Terna **Venieri**.

(2012) LP 487 B ad Alberto Casati

Venieri
1.33B

terno e pala compatta
a 4 ruote sterzanti



Al mondo niente di comparabile

ita



La terna
e pala
compatta
interpretata
da
Venieri

POSIZIONAMENTO LATERALE DEL MOTORE

Sulla terna e pala compatta **Venieri VF 1.33**, il posizionamento del motore laterale con contrappeso sul lato opposto permette di avere:

- Migliore distribuzione dei pesi sugli assali
- Migliore stabilità longitudinale e trasversale
- Totale visibilità anteriore e posteriore
- Riduzione del dimensionamento macchina
- Radiatore (con ventola soffiante) posizionata lateralmente e non dietro alla benna di scavo rimanendo esterna ai telai, per un raffreddamento nel vano motore sempre ottimale
- Massima accessibilità ai componenti idraulici e meccanici della macchina

Il motore in posizione laterale permette di limitare l'ingombro anteriore del telaio e quindi avere una maggiore "distanza di scarico"

4 RUOTE MOTRICI

La **VF 1.33** è equipaggiata con 4 ruote sterzanti che facilitano al massimo i movimenti in qualsiasi situazione. I ridotti valori di carico dei pneumatici sul terreno permettono di operare al meglio senza deteriorare le superfici (suolo, asfalto, prati, ghiaie)



MOTORE DIESEL

Motore: 4 cilindri, iniezione indiretta, raffreddamento ad acqua, filtrazione a secco.
Motore emisionato secondo la Direttiva CEE 97/68 - Stage IIIA.
Tipo Perkins 404D - 22
Potenza max. 38kW - 52 CV
Regime di taratura rpm 2800
Potenza di taratura secondo ISO/TR 14396 36 kW - 49 CV
Potenza di taratura secondo DIN 70020/6271 36 kW - 49 CV
Cilindrata cm³ 2216
Alesaggio mm 84
Corsa mm 100

SISTEMA ELETTRICO

Batteria 12 Volt
Capacità 60 Ah
Alternatore 480 W
Allarme retromarcia Standard
Cablaggi conformi alle normative IP 67 - DIN 40050

TRASMISSIONE

Idrostatica a regolazione automatica di potenza in circuito chiuso con pompa e motore a cilindrata variabile.
Due velocità avanti/indietro con comando elettrico a leva unica.

	avanti	indietro
1ª marcia km/h	0÷8	0÷8
2ª marcia km/h	0÷20	0÷20

ASSALI

Trazione integrale.
Differenziali autobloccanti proporzionali.
Riduttori epicicloidali sulle 4 ruote.
Assale anteriore sterzante e oscillante con escursione di 15°.
Assale posteriore sterzante e fisso al telaio.

IMPIANTO FRENANTE

Freno di servizio: idraulico a disco sull'albero di trasmissione.
Freno di stazionamento: a disco sull'albero della trasmissione con azionamento manuale.

PNEUMATICI

Standard 10.0/75 x 15.3 - 8 pr.

IMPIANTO DI STERZO

Sterzata servo-assistita a mezzo idroguida **LOAD SENSING**.
Raggio di sterzata interno pneumatici mm 800
Raggio di sterzata esterno pneumatici mm 2150
Raggio di sterzata esterno benna mm 2700

IMPIANTO IDRAULICO

Pompa singola ad ingranaggi con valvola prioritaria **LOAD SENSING** per il circuito di sterzata.
Distributore modulare a 3 sezioni per la pala e distributore modulare a 6 sezioni per il retroscavatore
Martinetti a doppio effetto.
Radiatorie di raffreddamento olio idraulico.
Filtro a portata totale sul circuito di ritorno.
Portata max lt/1' 56
Pressione taratura caricatore bar 190
Pressione taratura sterzo bar 140
Martinetto sollevamento mm 90x455

Le illustrazioni di questo depliant non mostrano necessariamente il prodotto in versione standard. I dati indicati nel presente depliant hanno solamente valore indicativo. La VF Venieri S.p.a. si riserva il diritto di modificarli in qualsiasi momento e senza alcun preavviso, nella costante ricerca di migliorare i propri prodotti.

Martinetto benna mm 65x500
Tempo di ciclo sec 8,5

Comandi pala

Leva di comando singola con sollevamento a 4 posizioni e movimento benna a 3 posizioni.

Comandi retroscavatore

Due leve di comando a "cloche".
Due stabilizzatori indipendenti a comando idraulico.
Traslazione laterale con quattro bloccaggi idraulici.

RIFORMIMENTI

Motore kg 7
Differenziale anteriore + ripartitore kg 2,8
Differenziale posteriore kg 2
Riduttore finale kg 0,2
Circuito idraulico kg 55
Circuito freni kg 0,3
Combustibile lt 47
Radiatorie acqua lt 11

CARATTERISTICHE TECNICHE

Pala
Capacità benna standard m³ 0,40
Larghezza benna mm 1.400
Forza di strappo kg 2.560

Retroscavatore

Tipo VF 2,75
Capacità benna standard lt 45
Larghezza benna mm 300
Forza penetrazione braccio scavo kg 1.400
Forza rottura massima al dente benna kg 2.600
Capacità di sollevamento al perno alla max altezza ... kg 700
Brandeggio 180°
A - Massima profondità di scavo mm 2.750
(Telesc.) mm 3.250
B - Profondità di scavo standard mm 2.600
(Telesc.) mm 3.250

Dimensioni e pesi

Lunghezza max. in trasferimento pala mm 3.400
Lunghezza max. in trasferimento terna mm 3.750
Larghezza max. in posizione di trasferimento mm 1.400
Larghezza esterna pneumatici mm 1.320
Carreggiata mm 1.105
Luce libera mm 270
Peso operativo standard (versione pala) kg 2.850
Peso operativo standard (versione terna) kg 3.000
Peso operativo max. kg 3.300

LA CABINA

Un ambiente in cui lavorarci costantemente è possibile.

- Posto di guida facilmente raggiungibile grazie alla distanza da terra particolarmente ridotta ed ad un'ampia portiera di accesso
- Visibilità totale a 360 gradi
- Vetro posteriore mobile dotato di martinetti a gas, che anche in posizione aperta non fuoriesce dagli ingombri macchina
- Ampio parabrezza anteriore con ampi vetri laterali e posteriori
- Posto di guida a misura d'uomo
- Disposizione ergonomica di tutta la strumentazione molto curata nei particolari.
- Una reale protezione agli agenti esterni

MANUTENZIONE

Uno dei principali fattori di redditività della **VF 1.33** è il tempo effettivo di utilizzo. proprio per questo la **VF 1.33** è stata progettata in modo che i controlli di routine siano rapidi e di facile esecuzione. Il cofano motore si apre agendo su un semplice dispositivo e tutto è immediatamente alla Vs. portata.

**Produttività,
efficienza
e flessibilità
a bassi costi
di manutenzione.**

MOTORE DIESEL

La **VF 1.33 Venieri** è dotata di un motore sperimentato in tutto il mondo e prodotto da **Perkins**, il più importante costruttore di motori diesel. Migliaia di ore di prova in tutte le condizioni climatiche garantiscono un motore capace di offrire prestazioni di economicità ed affidabilità giorno per giorno. Prodotto in base alle specifiche richieste da Venieri, questo motore a 4 cilindri, conforme alla normativa sulle emissioni, offre eccezionali caratteristiche di potenza e coppia, in grado di consentire operazioni graduali ed ad alto rendimento.

TRASMISSIONE IDROSTATICA

La trasmissione idrostatica unita ai due assali motori e sterzanti, entrambi provvisti di differenziali autobloccanti automatici al 40%, adeguano automaticamente la **VF 1.33** alle Vs. esigenze. La variazione continua del rapporto di trasmissione unito al sistema antislittamento, un vero gioiello della tecnologia, permette al motore di trasmettere alle ruote tutta la sua potenza senza interruzione, lavorando sempre in una gamma di regime ottimale; inoltre consente:

- Utilizzo di tutta la potenza anche a bassi regimi
- Controllo del carico e quindi dei consumi del motore diesel
- Ottima distribuzione della potenza tra trasmissione ed idraulica
- Velocità bassissime e costanti per attrezzature speciali
- Limitata usura freni per la possibilità di usare la decelerazione idrostatica
- Inversione di marcia senza l'obbligo di arrestare la macchina
 - Confort in trasferimento anche alla massima velocità di 20 Km/h

ALLESTIMENTI OPTIONAL

PALA

- Attacco rapido idraulico o meccanico
- Benna miscelatrice
- Benna multiuso 4 in 1
- Braccio con trinciatrici idraulica
- Dispositivo per diminuire la velocità di avanzamento
- Forche universali di sollevamento
- Fresa per asfalto/cemento
- Fresa per neve
- Lama sgombraneve o a vomere
- Lama livellatrice angle-tilt dozer
- Martello demolitore a mano
- Spazzola rotante o spazzatrice
- Trencher

RETROSCAVATORE

- Attacco rapido benna retroscavatore
- Benna con espulsore meccanico
- Benna a polipo
- Benna pulizia fossi oppure scavafossi
- Benna rovescia di varie lunghezze
- Braccio estensibile
- Martello demolitore idraulico
- Trincia idraulica
- Trivella idraulica

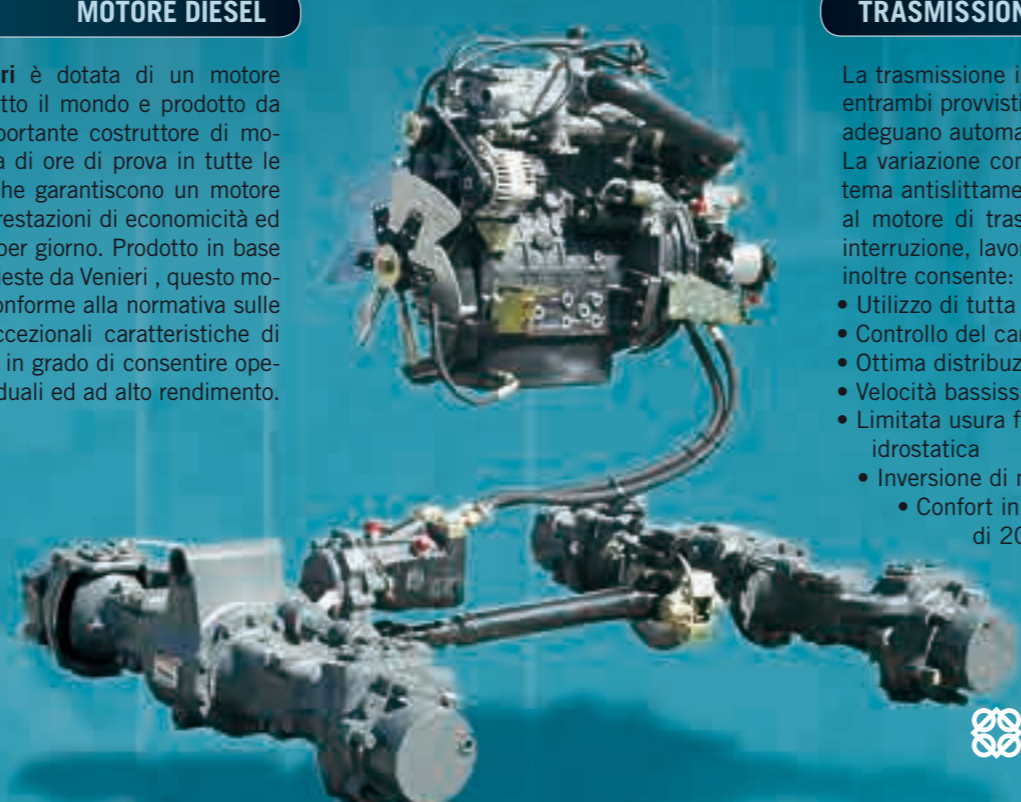

Perkins **Rexroth**
Bosch Group

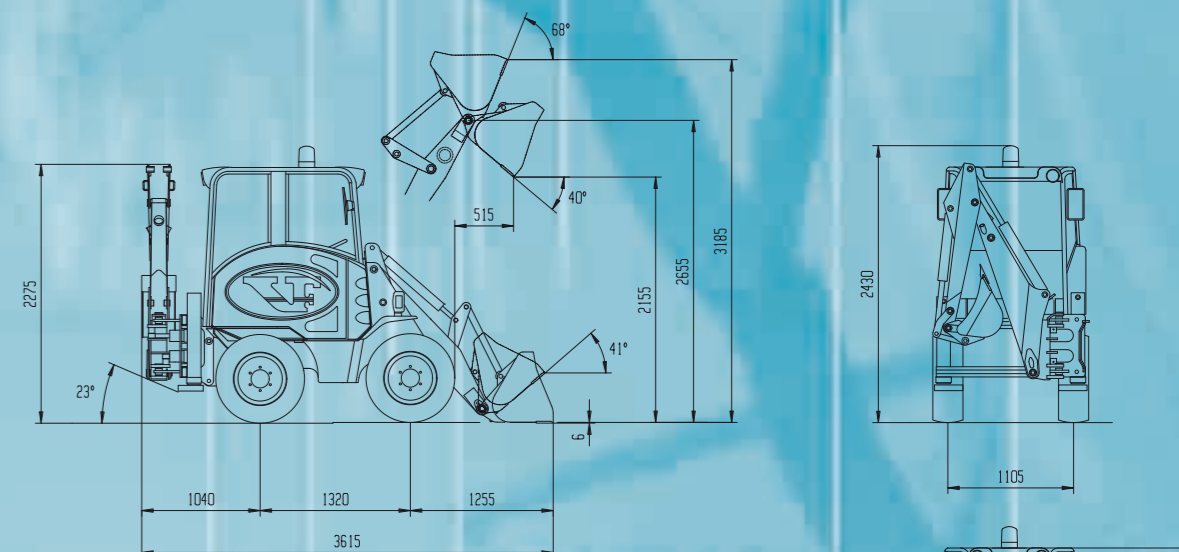

Prestazioni carico benna (kg)	
Carico statico di ribaltamento, macchina sterzata	1.500
Carico operativo (50%)	750

Carico forche (kg) - centro del carico a 500 mm	
Carico statico di ribaltamento, macchina sterzata	1.200
Carico operativo EN 474-3 (80%)	950
Carico operativo EN 474-3 (60%)	750
Carico operativo DIN 24094 (50%)	600

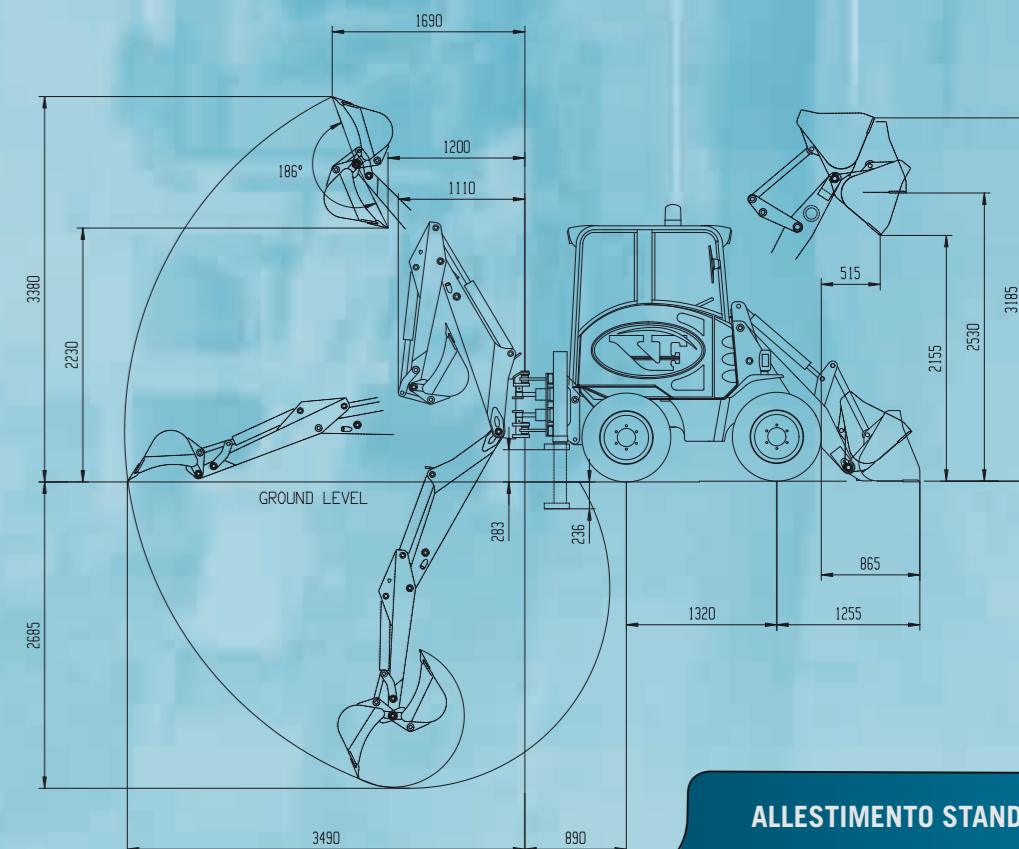
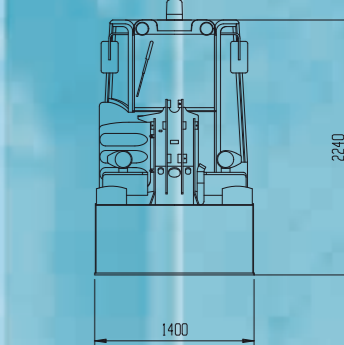

ALLESTIMENTO STANDARD

- Avvisatore acustico
- Tappo con chiave per serbatoio carburante
- Benna anteriore con denti imbullonati
- Benna retroscavatore
- Cabina ROPS/FOPS con impianto di riscaldamento e pressurizzazione, tergicristallo anteriore e posteriore con lavavetri
- Cassetta attrezzi di manutenzione
- Catalogo ricambi
- Cintura di sicurezza
- Differenziale autobloccante proporzionale sull'assale anteriore e posteriore
- Dispositivo di sicurezza blocco bracci e benna
- Dispositivo di sicurezza blocco bracci retroscavatore
- Dispositivo posizionamento benna pala
- Fari di lavoro
- Gancio di traino
- Insonorizzazione
- Lampada rotante
- Manuale uso e manutenzione
- Omologazione per la circolazione stradale
- Specchi retrovisori
- Strumentazione cruscotto completa